

**Genel**

SSR-09 ve SSR-19 genel olarak buharlı ütü kazanlarının kontrolünde kullanılmaktadır.

**Cihazın kullanımı ve Çalışma Prensibi**

SSR-19, SSR-09'den farklı olarak alt depo kontrol uçlarına sahiptir. SSR-09 ve SSR-19 şekilde gösterildiği gibi bağlanmalıdır. Alt depo ve buhar kazanı gövdeleri topraklanmalıdır yoksa nötre bağlanmalıdır.

Sisteme enerji uygulandığında alt depo su seviyesi depo elektrodunun üstüne çıktığında motor çalışır. Buhar kazanı içerisindeki sıvı seviyesi rezistans elektrodunun üstünde ise rezistans çalışır. Su göstergesi kazan içerisindeki sıvı rezistans elektrodunun altına indiğinde çıkış verir. Sıvı seviyesi kazan elektroduna ulaştığında pompa motorunun enerjisi kesilir. Sıvı Seviyesi kazan elektrodunun altına düşmesi durumunda alt depoda su varsa cihaz motoru çalıştırır ve alt deponun suyu buhar kazanına aktarılır.

**Not:** İki elektrodlu kullanımlarda üst (Ü) ve alt (A) elektrod kullanılır.

**Cihazın Bakımı**

Cihazın enerjisini kapatın ve bağlantılardan ayırın. Hafif nemli bir bez yardımı ile cihazın gövdesini temizleyin. Temizlik maddesi olarak iletken veya cihaza zarar verebilecek diğer kimyasal madde kullanmayın. Cihazın temizliği bittikten sonra bağlantılarını yapın ve cihaza enerji verip çalıştığından emin olun.

**Uyarılar**

- Cihazı tarafımızdan belirtildiği talimatlara uygun şekilde kullanınız.
- Cihazı ıslak ortamda çalıştırmayınız.
- Bir anahtar veya devre kesiciyi montaja dahil ediniz.
- Anahtar ve devre kesicinin, cihaza yakın ve operatörün kolayca erişebileceği bir yerde bulundurunuz.
- Anahtar ve devre kesicinin, cihaz için bağlantıyı kaldırma elemanı olarak işaretleyiniz.
- Yanıcı ve patlayıcı sıvı maddelerde kullanılmaz.**

**Teknik Bilgiler**

Çalışma Aralığı.....:	170-260V AC
Çalışma Frekansı....:	50/60 Hz.
Hassasiyet.....:	<50KΩ
Çalışma Gücü.....:	<3VA
Çalışma Sıcaklığı....:	-5°C - +55°C
Gösterge.....:	Power ledi, Rezistans ledi ve Motor ledi
Bağlantı Şekli.....:	Pano içine dikey yada klemens rayına monte
Ağırlık.....:	0,150Kg.
Kontak.....:	5A 250V AC

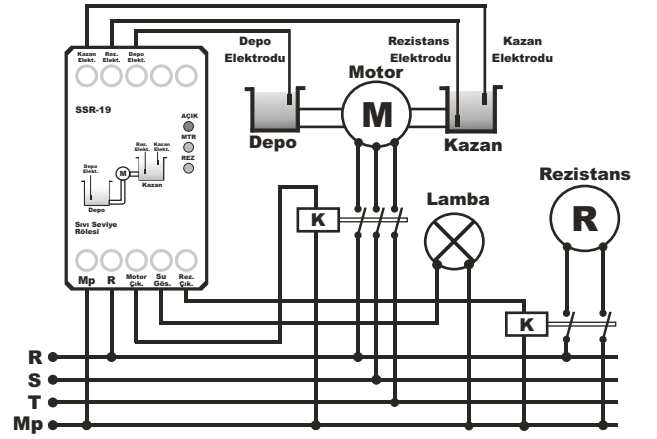
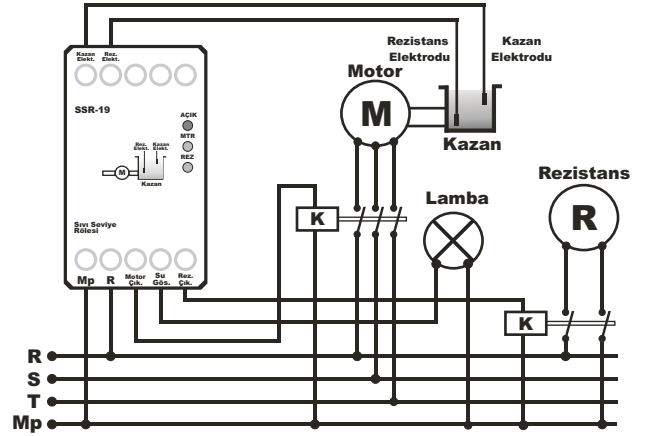
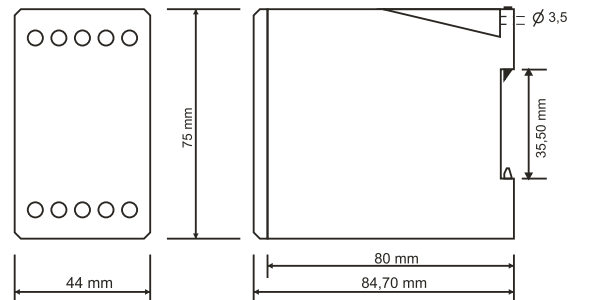
**Bağlantı Şeması SSR-09 için****Bağlantı Şeması SSR-19 için****Boyutlar SSR-05 için****İletişim:**

Kartaltepe Mh. Eski Edirne Asfaltı No:69 Bayrampaşa/İSTANBUL/TÜRKİYE  
Tel: 0212 578 04 38 - 48 Faks: 0212 578 04 36  
www.tense.com.tr info@tense.com.tr

